

ДИСПЕНСЕРЫ СЕРИИ DNG

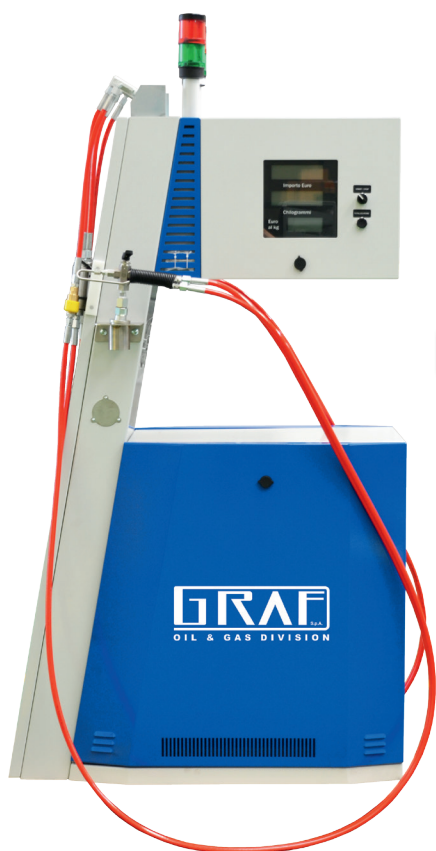

DNG22

DNG42



Диспенсеры серии **DNG** управляются электронным вычислительным устройством последнего поколения и оснащены ЖК-дисплеем с подсветкой или светодиодным дисплеем. Заправочные колонки произведены и протестированы в соответствии с Европейскими стандартами и директивами ATEX и CE.

Диспенсеры серии DNG воплощают в себе ноу-хау компании GRAF, разработанное благодаря многолетнему опыту работы в сфере КПГ и промышленной электроники. Используются электронные компоненты и программное обеспечение собственного производства. Диспенсеры могут работать с любым типом протокола передачи данных.

Диспенсеры серии DNG: идеальное качество и эргономика от компании GRAF.



ТЕХНИЧЕСКИЕ ХАРАКТЕРИСТИКИ

Количество заправочных шлангов	1 - 2 - 3 - 4
Тип газа	Природный газ плотности 0,65-0,87 кг/м ³
Рабочая температура	от -40 до +55°С
Номинальное давление	220 бар
Максимальное давление	250 бар
Точность	± 1%
Электропитание	230 В +/- 15%, 50-60 Гц
Скорость потока (легковые автомобили)	до 60 кг/мин
Скорость потока (грузовые автомобили)	до 100 кг/мин
Корпус	Окрашенная сталь или AISI 304
Цвет	Стандартный или по запросу

РАЗМЕРЫ

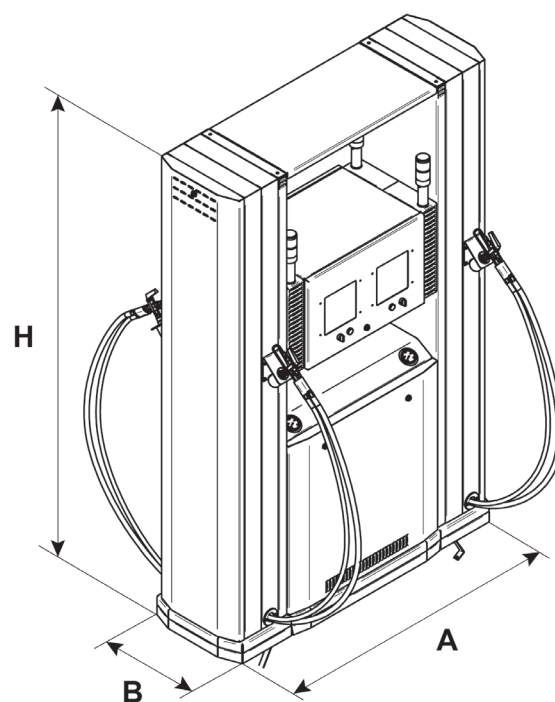
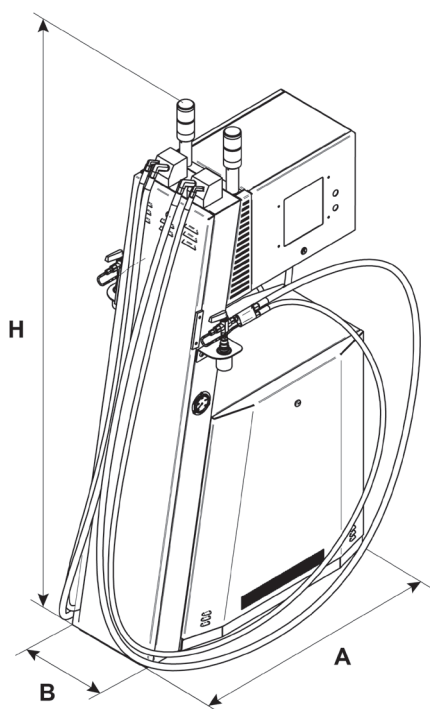

DNG22	
A	1030 мм
B	468 мм
H	1935 мм
Вес	200 кг

DNG42	
A	1560 мм
B	552 мм
H	2400 мм
Вес	420 кг