

SMART BOX



GRAF S.p.A. è in grado di fornire soluzioni compatte prefabbricate in acciaio. Tali soluzioni permettono di realizzare stazioni complete di compressione e stoccaggio premontate e personalizzabili secondo le esigenze. Queste soluzioni permettono una rapida installazione e messa in servizio con notevole risparmio economico.

Tutte le versioni sono fornibili con impianti elettrici e idraulici premontati.

ESEMPIO STAZIONE COMPLETA

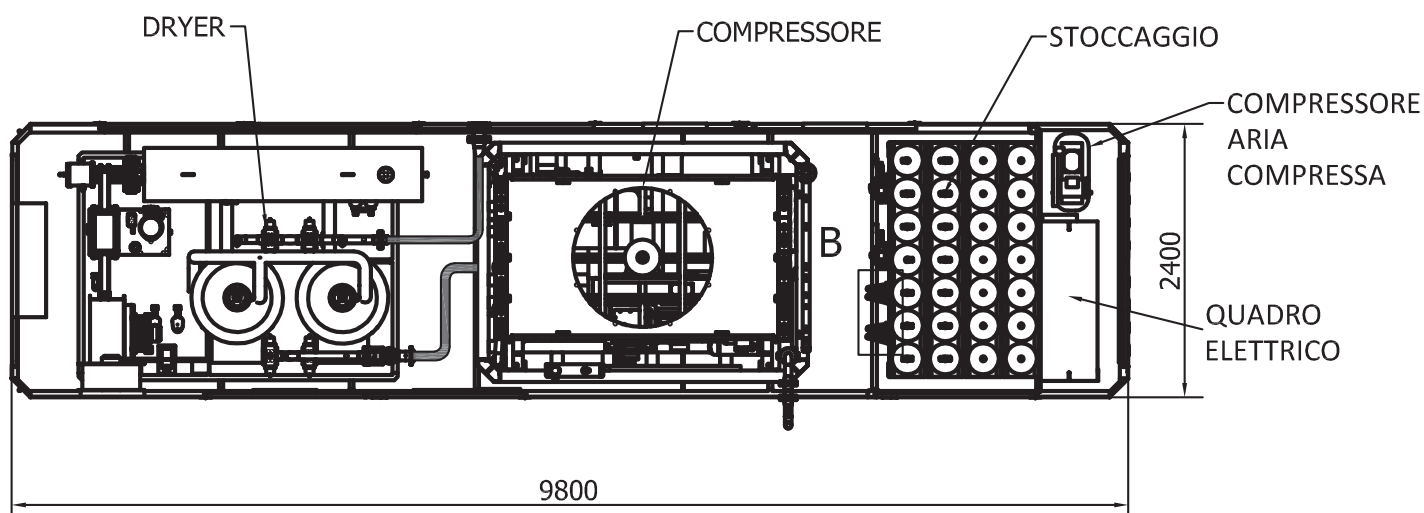

CARATTERISTICHE TECNICHE PRINCIPALI

Locale compressore singolo o doppio

Locale separato per alloggiamento quadri elettrici

Locale aggiuntivo per stoccaggio

Circuito d'illuminazione ordinaria e d'emergenza

Cold Kit per l'installazione in ambiente fino a -40° C

Circuito di raffreddamento supplementare gas

Possibilità di versioni insonorizzate con livello sonoro fino a 70 dB

Colorazioni e finiture personalizzabili

Circuito raccolta scarichi liquidi condensati

Circuito raccolta scarichi

CONFIGURAZIONI STANDARD (altre su richiesta)

	2,5m (A) Stazione Mobile	6m (A)	7m (A)	8m (A)	10m (A)
Compressore Serie W		•		••	•
Compressore Serie 2B		•		••	•
Compressore Serie 4B			•		
Compressore Serie 70-BOOSTER	•				
Stoccaggio (fino a 2240Lt.)		•	•		•
Quadro elettrico (in zona sicura)	•	•	•	••	•
Dryer					•

DIMENSIONI

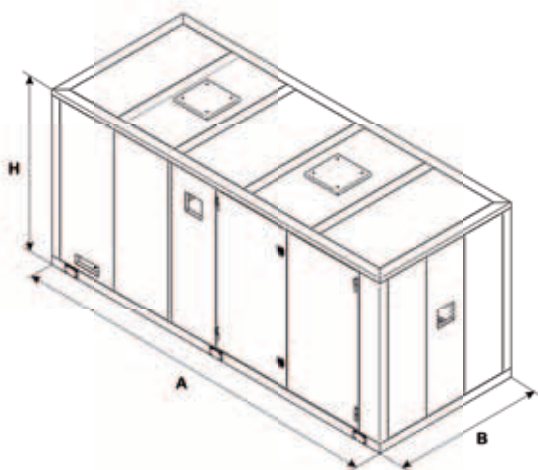

A 2,5 / 6 / 7 / 8 / 10 m

B 2430 mm

H 2780 mm

* Il peso varia in base alla configurazione scelta.